

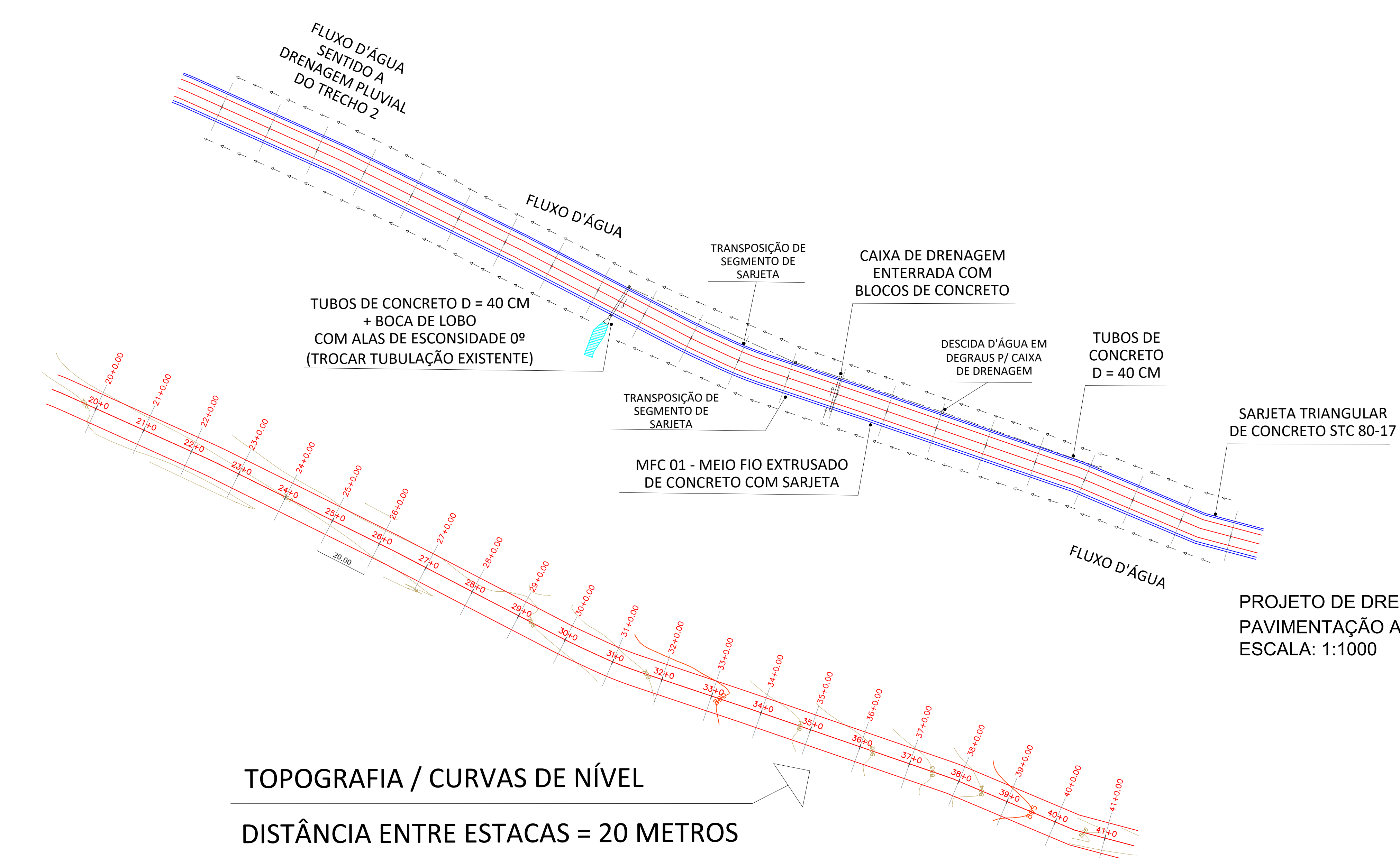

LOCALIZAÇÃO E IMPLANTAÇÃO SEM ESCALA

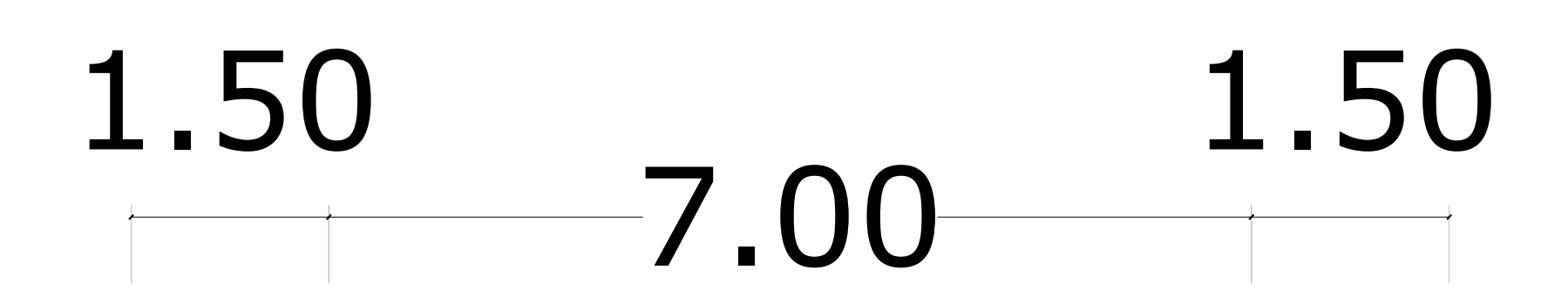

PROJETO DE DRENAGEM EM PAVIMENTAÇÃO ASFÁLTICA ESCALA: 1:1000



PERFIL TRANSVERSAL DA PAVIMENTAÇÃO ESCALA 1:50

TOPOGRAFIA / CURVAS DE NÍVEL
DISTÂNCIA ENTRE ESTACAS = 20 METROS

PROJETO TOPOGRÁFICO
CURVAS DE NÍVEL EM METROS
ESCALA 1:1000

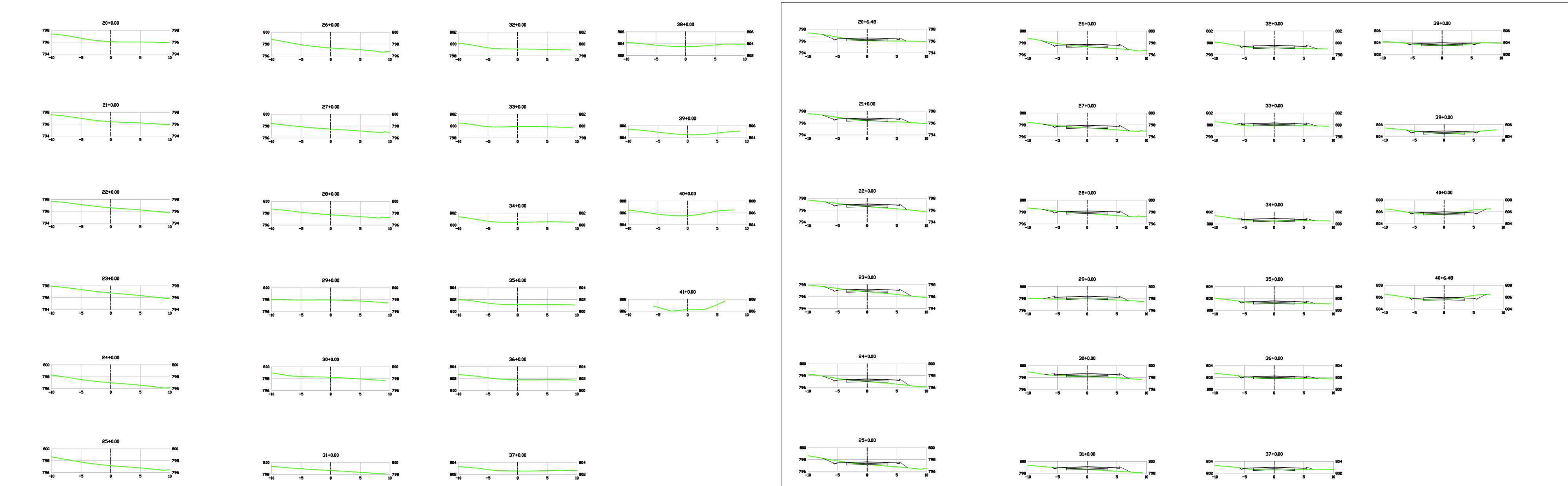

PROJETO GEOMÉTRICO DO TERRENO NATURAL ESCALA 1:500

PROJETO GEOMÉTRICO DA PAVIMENTAÇÃO ESCALA 1:500

TÉRMINO DA OBRA / TRECHO 04

INÍCIO DA OBRA

PROJETO DE SINALIZAÇÃO VIÁRIA
ESCALA 1:1000

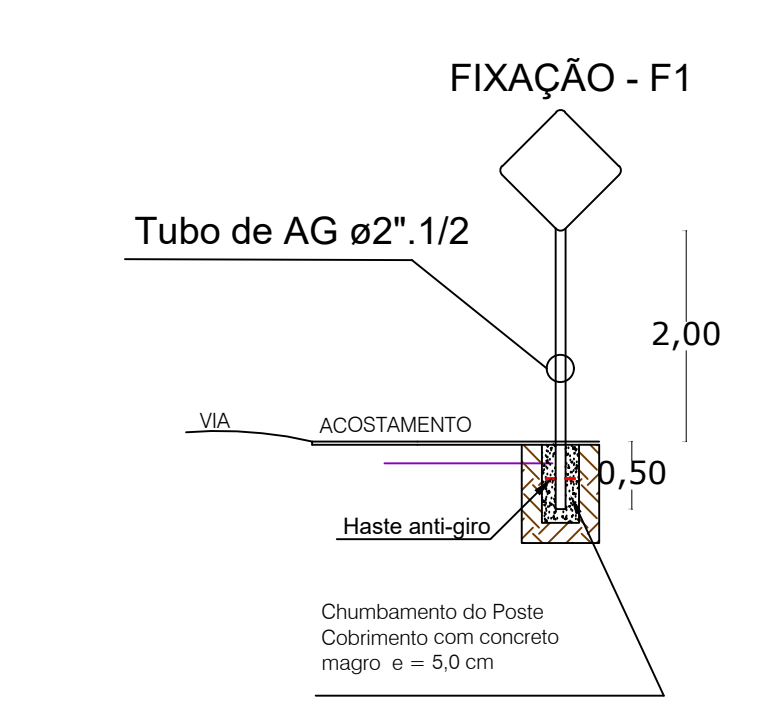

DETALHES FIXAÇÃO DE PLACAS SEM ESCALA

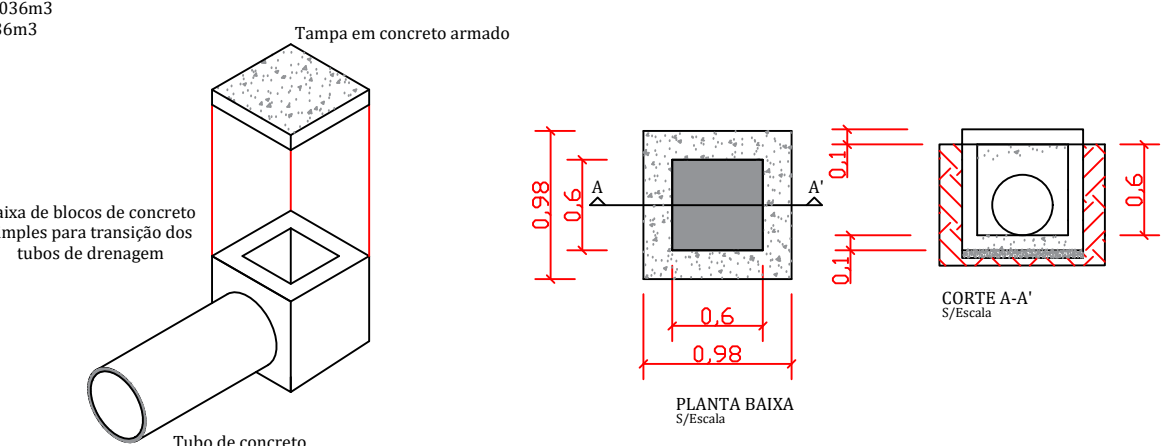

DETALHES CAIXAS DE DRENAGEM ESCALA 1:50

RESERVADO PARA CARIMBOS DA PREFEITURA:

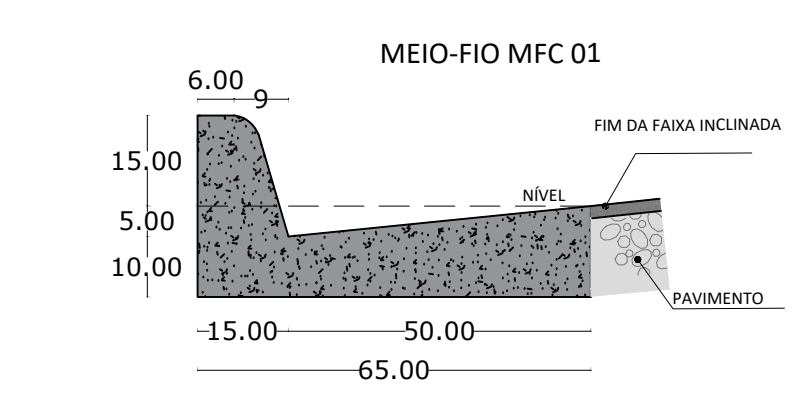

DETALHAMENTO MEIO FIO C/ SARJETA ESCALA 1:12,50

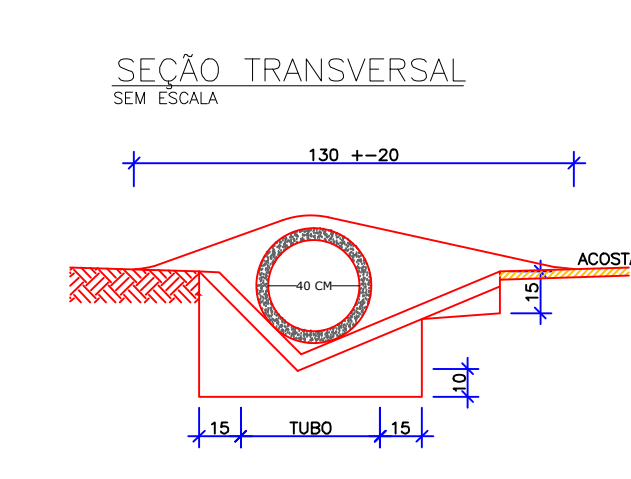

TRANSPOSIÇÃO DE SEGMENTOS DE SARJETAS SEM ESCALA

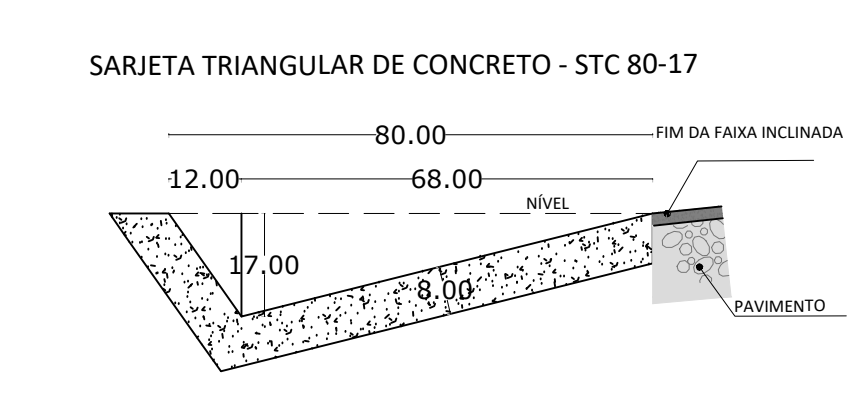

DETALHAMENTO SARJETA ESCALA 1:12,50

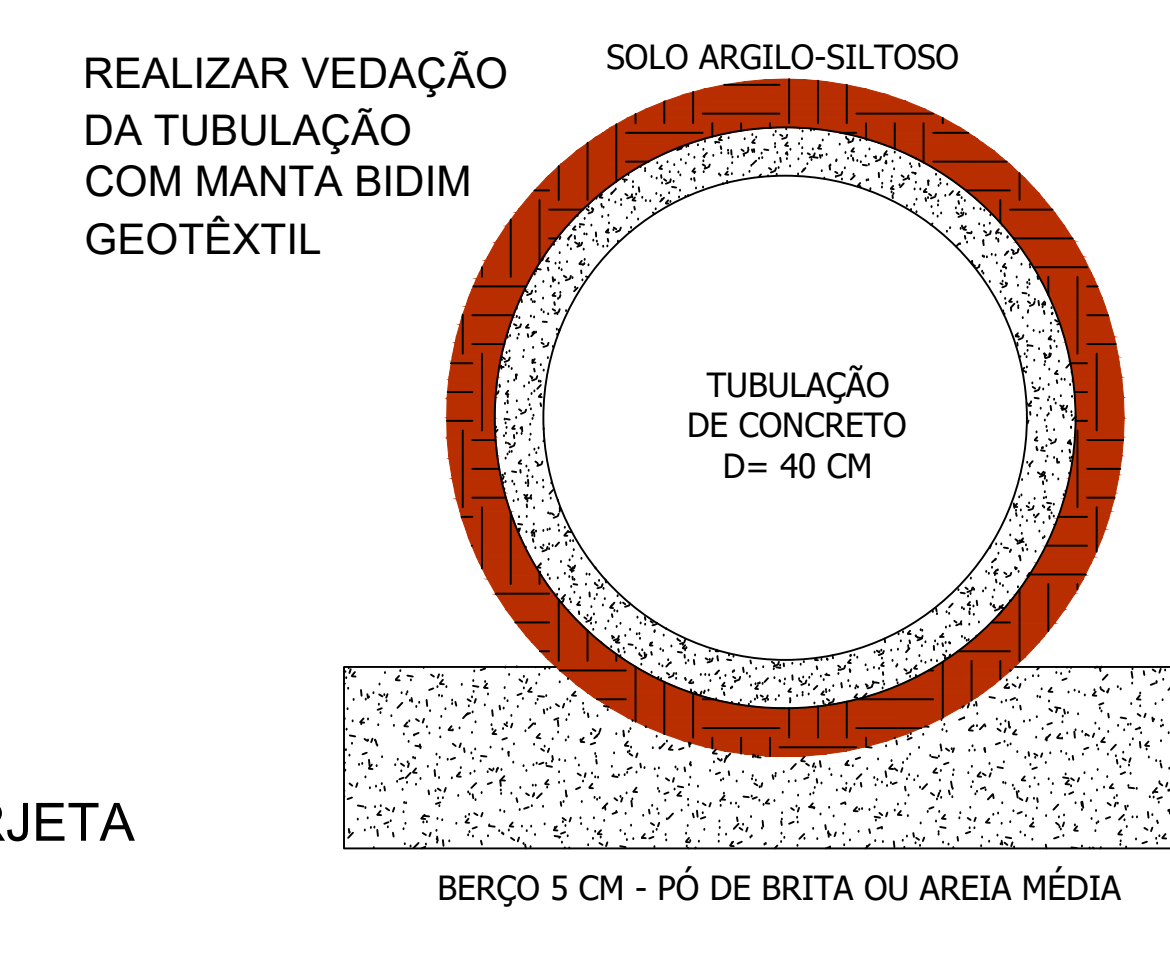

DETALHAMENTO TUBOS DE CONCRETO EM CM SEM ESCALA

| CONSUMOS MÉDIOS | |
|-------------------------|------------|
| Escavação | 60,05 m³/m |
| Fôrmas de Madeira Comum | 0,505 m²/m |
| Concreto fck ≥ 20 MPa | 0,042 m³/m |

| CONSUMOS MÉDIOS | |
|-------------------------|-----------------------|
| Tubo de concreto (Ø=40) | 1,30 |
| Concreto fck ≥ 11 MPa | 10,30 m³/m/10,30 m³/m |
| Escavação | 20,20 m³/m/14,40 m³/m |
| TS 01 | TS 02 |

| CONSUMOS MÉDIOS | | Método executivo | |
|------------------------------|------|--------------------|--------|
| | | Concreto: Extrusão | |
| Escavação | m³/m | 0,1466 | 0,1466 |
| Apilamento | m³/m | 1,0551 | 1,0551 |
| Concreto fck ≥ 20 MPa | m³/m | 0,0786 | 0,0786 |
| Guia de Madeira | m³/m | 0,5276 | - |
| Argamassa de cimento e areia | m³/m | 0,0001 | - |

PREFEITURA MUNICIPAL DE MAJOR VIEIRA
 CNPJ 83.102.392/0001-27
 Travessa Otacilio Florentino de Souza, 210 - Bairro Centro
 Major Vieira - SC

ENDEREÇO: ESTRADA GERAL DA COLÔNIA RUTHES - TRECHO 4
 INSCRIÇÃO MOBILIÁRIA:
 MAJOR VIEIRA - SC
 ESTADO: SC
 PROPRIETÁRIO: RESPONSÁVEL PELO PROJETO:
 Eng. MSc. Murilo Henrique dos Santos Novais
 CREA/SC: 155482-0

MUNICÍPIO DE MAJOR VIEIRA
 CNPJ: 83.102.392/0001-27

FASE PROJETO: Estudo Preliminar
 ESCALA: Como indicado
 DIMENSÃO DA FOLHA: A0

